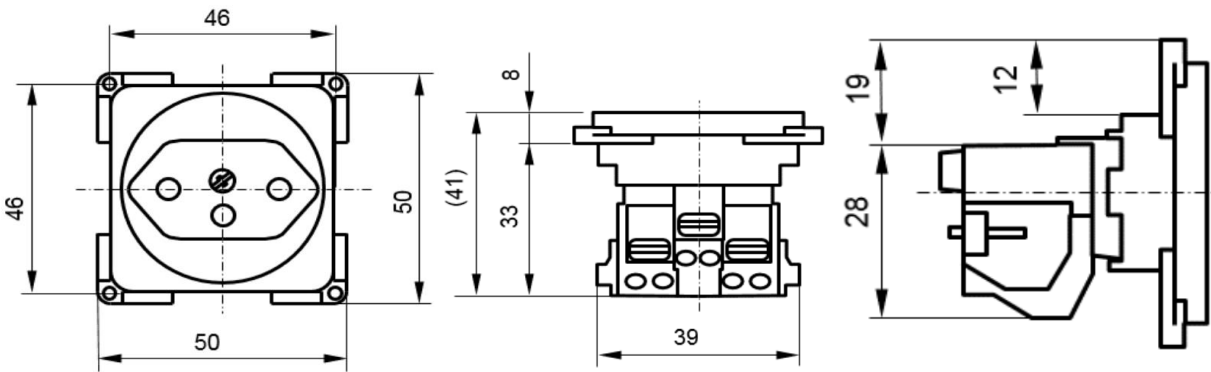
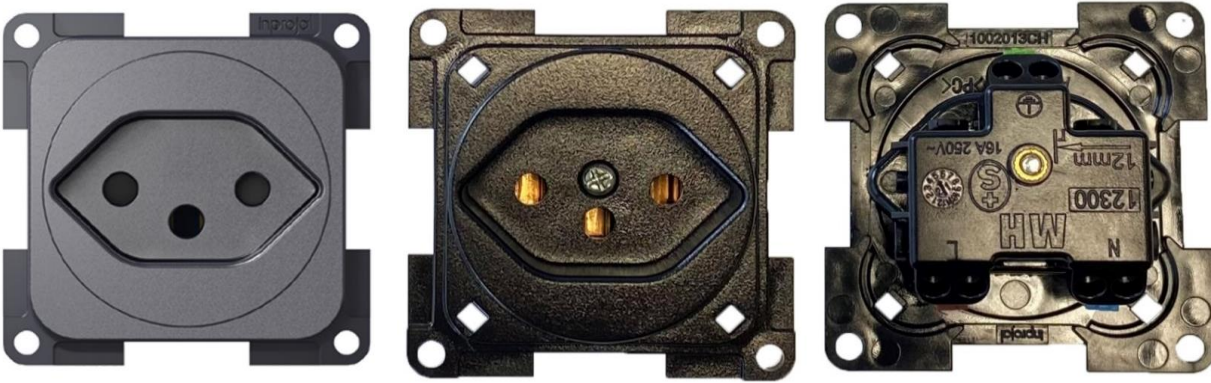

Datenblatt Steckdose Schweizer Norm		inprojal elektrosysteme 
Bezeichnung:	Steckdose Schweizer Norm nach Typ 13 SEV, 10A	
Nennspannung und Nennstrom:	250V AC/ 10A	
Schutzart:	IP20	
Pole:	3-polig, L/N/PE	
elektr. Anschluss:	Steckklemmen	
Zertifikate:		
Material:	Kunststoff, Material elektr. Komponenten aus Metall und Metalllegierung	
Produktbezeichnung inprojal:	Steckdose Schweizer Norm Typ 13 nach SEV	
inprojal Artikelnummer:	I1002013CHSLORW, I1002013CHSLORSCH	
inprojal Artikelnummer:	I1002013CHSLW, I1002013CHSLSCH	
		
Beschreibung:		
<p>Steckdose Schweizer Norm Typ 13 nach SEV, 250V AC/ 10A, 3-polig- L, N, PE, mit Steckklemmen, in der Variante "OR" kombinierbar mit inprojal system 10.000, 20.000 und 30.000, die Variante I1002023CHSL + Farbe ist kombinierbar mit des systemen 10.000 & 30.000 - RoHS konform -</p>		
Bilder:		
		
I1002013CHSLSCH	I1002013CHSLORSCH	Rückseite und Sockel